

Překlad původního návodu k používání



ELEKTRICKÁ VIBRAČNÍ LIŠTA



NÁVOD K OBSLUZE



INFORMACE O IMPORTÉROVI:

MAR-POL s. c., IMPORT EXPORT

SUCHOWOLA 6A, 26-020 CHMIELNIK, POLSKO TEL. +48 413 541 041

Obsah

Piktogramy	2
Bezpečnost	3
Použití	4
Konstrukce	4
Obsluha	4
První kroky	4
Údržba	5
Skladování	5
Doprava	5
Technické údaje	5

Před zahájením práce se zařízením si přečtěte návod a uschovejte ho. V případě, že náradí někomu předáváte, je vlastník odpovědný za poskytnutí operátorovi návodu k obsluze zařízení.

Piktogramy



Při práci buďte obzvláště opatrní.



Před zahájením práce si pečlivě přečtěte návod, porozumějte mu a uschovejte ho spolu s originálním obalem.



Při práci používejte ochranu sluchu.



Při práci používejte ochranu očí.



Při práci a údržbě používejte antivibrační ochranné rukavice.



Při práci vždy používejte vysokou gumovou obuv s protiskluzovou podrážkou.



Při provádění údržby nebo výměny příslušenství před zahájením práce odpojte napájecí zástrčku.



Je zakázáno pracovat v místech ohrožených výbuchem, požárem nebo v místech, kde se nacházejí hořlavé látky, kapaliny, plyny, materiály.

Před zahájením práce si pozorně přečtěte návod k obsluze, porozumějte mu a uschovejte ho spolu s originálním obalem. Pouze operátor, který je seznámen s obsahem tohoto návodu a místními pravidly BOZP, může zahájit práci.

Bezpečnost

- Vibrační lištu nemohou používat nezletilí, osoby pod vlivem alkoholu nebo omamných látek, mezi které patří i některé léky proti bolesti.
- Pracujte se zařízením pouze plně odpočatí.
- Zajistěte pracoviště tak, aby se do blízkosti nedostaly děti, zvířata a kolemjdoucí.
- Udržujte pracoviště čisté a dobře osvětlené.
- Při práci se zařízením je zakázáno nosit volné oblečení, šperky atd.
- Udržujte vlasy, rukávy a oděv v bezpečné vzdálenosti od pohyblivých částí stroje.
- Při práci používejte osobní ochranné prostředky.
- Před připojením zařízení ke zdroji napájení se ujistěte, že hlavní vypínač je v poloze OFF / Vypnuto.
- Elektrické nářadí nepoužívejte v místech, kde hrozí nebezpečí výbuchu, například v přítomnosti hořlavých materiálů, hořlavých plynů nebo kapalin.
- Nevystavujte nářadí dešti. Vniknutí vody do elektrického zařízení může zvýšit riziko úrazu elektrickým proudem.
- Nářadí musí být připojeno k elektrické napájecí zásuvce, která je uzemněná, správně nainstalovaná v souladu s platnými pravidly BOZP.
- Neodstraňujte uzemňovací kolík ani neupravujte zástrčku.
- Nevystavujte nářadí působení deště nebo vlhkosti.
- Nepřeházejte ani netahejte za napájecí kabel zařízení.
- Udržujte kabel v bezpečné vzdálenosti od zdrojů tepla, oleje, ostrých hran nebo pohybujících se předmětů.
- Elektrická instalace musí být vybavena proudovým chráničem.
- Pokud je kabel poškozený, předřený nebo zaseknutý, je zakázáno začínat práci před jeho výměnou za nepoškozený kabel.
- Nepokládejte žádné předměty na motor, když běží. Je zakázáno lištu zatěžovat!
- Vždy před zahájením práce proveďte technickou prohlídku, zkontrolujte správné dotažení šroubů a stav izolace napájecího kabelu.
- Během práce se nedotýkejte vibrátoru nebo lišty.
- Ujistěte se, že elektrická instalace, ke které hodláte zařízení připojit, splňuje požadavky napájeného zařízení.
- Úroveň vibrací zařízení může představovat nebezpečí pro zdraví uživatele, takže pokud zaznamenáte závratě, bolesti apod., udělejte si přestávku v práci a odpočiňte si, pokud se váš zdravotní stav nezlepší, kontaktujte lékaře.
- V případě modrání rukou a snížení krevního oběhu neprodleně přerušete práci a poraďte se s lékařem!
- Gumové prvky zařízení slouží k izolaci vibrací generovaných nářadím, proto je nutné je udržovat ve velmi dobrém stavu. Jakékoliv jejich poškození nebo opotřebení výrazně zvyšuje úroveň vibrací na rukojetích!
- Je zakázáno vypínat zařízení během práce na betonu, protože by mohlo dojít k nasátí latě do betonu. Před vypnutím zařízení je třeba sjet / odstranit ji z betonu.

- Nikdy nepoužívejte stroj s vadným hlavním spínačem! Je extrémně nebezpečné nemít kontrolu nad zařízením.
- Během práce si dělejte přestávky, seznamte se s místními předpisy o bezpečnosti práce na pracovišti ohroženém zvýšenou hladinou vibrací.
- Kvůli zvýšenému vystavení hluku a vibracím by si operátor měl udělat přestávku v práci alespoň jednou za hodinu.

Použití

Elektrická vibrační lišta byla navržena k vyhlazení povrchu čerstvě nalitého betonu.

Používá se při dokončovací práci podlah v průmyslových objektech, na parkovištích, na komunikacích a v bytové výstavbě. Její použití pro jiné účely může vést k nebezpečným situacím a poškození zařízení. Je absolutně zakázáno používat stroj ke zhutňování půdy, drčení.

Konstrukce

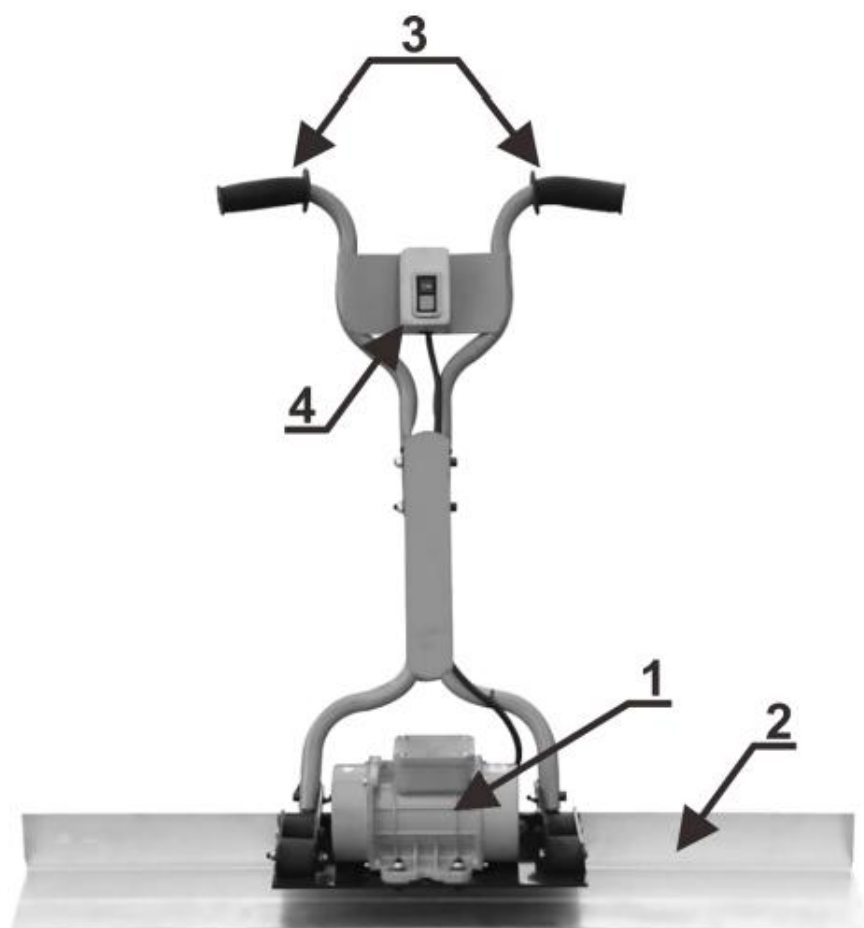

1. Vibrační motor
2. Lať / profil
3. Vodící rukojeti
4. Spínač/vypínač

Obsluha

První kroky

Před zahájením práce vypněte motor vypínačem na rukojeti. Zkontrolujte specifikace zdroje napájení, aby bylo v souladu s napájením požadovaným zařízením. Pečlivě zkontrolujte stav napájecích kabelů, zda nejsou předřené, poškozené; poškozený kabel může způsobit úraz elektrickým proudem. Ujistěte se, že napájení, ke kterému je nářadí připojeno, je vybaveno

proudovým chráničem, který je vyžadován pro zajištění co největší bezpečnosti práce. Nezapomeňte mít na sobě vysoké gumové boty, chrániče sluchu, ochranné rukavice a žádné volné oblečení nebo šperky. Pokud zjistíte jakékoliv nesrovnalosti, nezačínejte práci, dokud nebudou odstraněny.

Údržba

Před prováděním údržby odpojte hlavní zástrčku napájení, abyste zabránili náhodnému spuštění stroje.

Ihned po ukončení práce očistěte profil a zařízení od zbytků betonu, než zaschne.

K čištění lišty použijte vodu a kartáček nebo hadřík.

K čištění vibračního motoru použijte vlhký hadřík. Nikdy nesměřujte proud vody ve směru elektrických systémů, jako je spínač, kabely a vibrační motor. V případě zaplavení nespouštějte nářadí dříve, než jej zkontroluje servis výrobce.

Během údržby proveďte vizuální kontrolu elektrických napájecích kabelů a veškerých závitových spojů. V případě nutnosti dotáhněte šrouby, v případě poškození elektrických kabelů kontaktujte servis.

Skladování

Zařízení skladujte v místnosti nepřístupné neoprávněným osobám, s možnou stálou teplotou a nízkou vlhkostí. Před uskladněním proveďte údržbu nářadí.

Doprava

Přepravujte nářadí pouze v zavazadlovém prostoru vozidla. Lištu zajistěte proti posunutí, k přepravě použijte kartonový obal z výroby.

Technické údaje

Model:	M79497
Pohon:	Elektrický motor
Napájecí napětí:	230 V
Frekvence napájení:	50 Hz
Výkon motoru:	200 W

Záruční podmínky

V souladu se zákonem č. 136/2002 Sb. se na Vámi zakoupený výrobek poskytuje záruka na dobu 24 měsíců od data prodeje. V případě nákupu zboží používané pro obchodní nebo podnikatelskou činnost je záruční doba 12 měsíců. Záruka je poskytována pouze v případě, že jsou výrobky používány v souladu s návodem k obsluze a způsobu použití.

Ze záruky jsou vyjmuty všechny díly podléhající přirozenému opotřebením, přetížením, použitím výrobku k jiným účelům, než ke kterým je určen a na závady vzniklé při dopravě nebo nesprávným (neodborným) zacházením. Za nesprávné zacházení považujeme příklad, kdy nebyl brán zřetel na návod k obsluze a obecně závazné předpisy pro práci s výrobkem. Obdobně se hodnotí i pokus o neodbornou opravu nad rámec doporučené údržby.

Záruka se vztahuje výlučně na závady způsobené vadou materiálu, výrobní montáže nebo technologií zpracování.

Nárok na uplatnění záruky zaniká:

- 1) výrobek nebyl používán v souladu s návodem k obsluze
- 2) byl proveden jakýkoliv zásah do konstrukce stroje bez předchozího písemného souhlasu firmou KAXL s.r.o.
- 3) výrobek byl používán v jiných podmínkách nebo k jiným účelům, než ke kterým je určen
- 4) byla některá část výrobku nahrazena neoriginální součástí
- 5) k poškození výrobku nebo k nadměrnému opotřebením došlo vinou nedostatečné údržby
- 6) škody vzniklé působením vnějších mechanických, teplotních či chemických vlivů
- 7) vady byly způsobeny nevhodným skladováním, či manipulací s výrobkem
- 8) výrobek byl používán (pro daný typ výrobku) v agresivním prostředí např. prašném, vlhkém
- 9) výrobek byl použit nad rámec přípustného zatížení

Záruka se nevztahuje na položky, u kterých lze očekávat opotřebením v důsledku jejich normální funkce (např. opotřebením uhlíků, zapalovací svíčka atd.)

Pro provoz výrobků používejte pouze doporučené příslušenství a originální náhradní díly.

Nároky uplatňujte ihned po zjištění závady u prodejce, který Vám výrobek prodal, a informujte se o možnostech opravy v pověřené opravně. Nebude-li se na Vámi uplatňovanou závadu vztahovat záruka, budou Vám fakturovány práce a náklady spojené s kontrolou a montáží a demontáží součástí.

Při uplatňování nároků předložte řádně vyplněný záruční list nebo jiný doklad o koupi opatřený datem prodeje. Do opravy předávejte výrobek v čistém stavu, řádně vyčištěný, zbaven prachu či špíny. Spolu s výrobkem zašlete i jeho originální příslušenství k určení přesné diagnostiky závady.

Při zaslání dopravní službou vylijte z výrobku nespotřebované palivo a olej. Výrobek řádně zabalte, nejlépe do původního obalu tak, aby nedošlo k jeho poškození. Škody, způsobené nedostatečným zabalením zásilky, nelze uznat jako záruční vady!

Do motorů používejte jen paliva a oleje odpovídající klasifikace, popř. paliva a oleje doporučené značkovým prodejcem. Vzniklé škody, způsobené používáním nevhodného paliva a nevhodných olejů, Vám nebudou v záruce uznány.

Čitelný podpis reklamujícího

Seznámil jsem se a přijímám záruční podmínky

.....

MAR-POL s. c. IMPORT EXPORT

Suchowola 6a

26-020 Chmielnik, Polsko

www.mar-pol.sklep.pl



ZÁRUČNÍ LIST

NÁZEV ZAŘÍZENÍ A ČÍSLO VÝROBKU	
DATUM NÁKUPU	
PŘESNÝ POPIS HLÁŠENÉ ZÁVADY, CHYBY	
NÁZEV A ADRESA DISTRIBUČNÍHO MÍSTA, VE KTERÉM BYL VÝROBEK ZAKOUPEN	
RAZÍTKO PRODÁVAJÍCÍHO, DATUM A PODPIS	
OSOBNÍ KONTAKTNÍ ÚDAJE, TELEFONNÍ ČÍSLO	